



EIN VIELSEITIGES MULTITALENT



Anssems TIEFLADER **GT-O / GT-R**

TIEFLADER



HOCHLADER



MULTITRANSPORTER



FAHRZEUGTRANSPORTER



KIPPER



DECKELANHÄNGER



KOFFERANHÄNGER



PFERDEANHÄNGER



BAUWAGEN



GT: Tieflader für den Volumentransport

Die Anssems GT-Linie besteht aus 15 verschiedenen Modellen, die sich durch ihr ergonomisches Design auszeichnen. Durch die leichte, aber extrem starke Konstruktion wird ein Maximum an Ladevermögen (Nutzlast) geschaffen. Die Platzierung der Räder neben dem Kastenaufbau sorgt für eine stabile Straßenlage und ein sicheres Fahrgefühl. Der niedrige Ladeboden erleichtert das Be- und Entladen. Die breite Produktpalette an GT-Zubehör macht ihn vielseitig einsetzbar. Alle GT-R Modelle sind serienmäßig mit Reling und Vordergitter ausgestattet.

**MIT MEINEM
ANSSEMS GT
KANN ICH ALLES
TRANSPORTIEREN**



Anssems GT-O Einachser ungebremst



Anssems GT-O Tandem gebremst



Anssems GT-R Einachser ungebremst



Anssems GT-R Tandem gebremst

An alles gedacht

Anssems hat in Sachen Design an alles gedacht. Die durchlaufenden Deichseln mit dem innovativen Aluminiumaufbau machen die GT Tieflader Modelle äußerst stabil und wartungsfreundlich. Alle Modelle sind mit einem Stützrad ausgestattet. Die Beleuchtung, Stützrad, Achsen, Kupplung und Auflaufbremse sind von sehr guter Qualität.

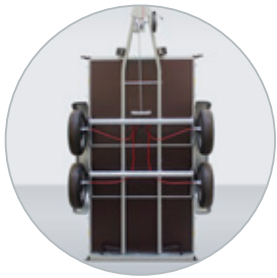

Durchgehende Deichseln sorgen für optimale Stabilität



Zuverlässige und gut sichtbare Beleuchtung



Frontmarkierungsbeleuchtung ab einer Breite von



Rückwand komplett klappbar + abnehmbar

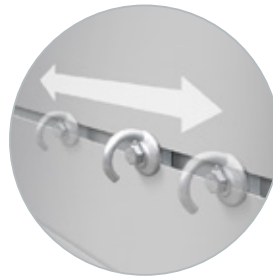

Bindschienen außen für bewegliche Netzhaken

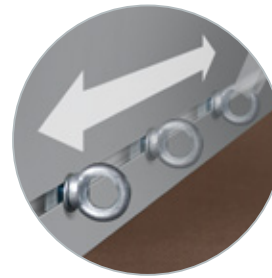

Bindschienen innen für bewegliche Bindeaugen

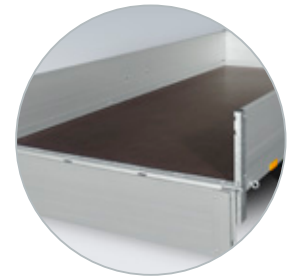

Multiplex-Ladeboden mit Anti-Rutsch-Profil



Ab 750 kg auch als gebremste Version erhältlich

Aluminium-bordwände

Stahl Vordergitter und Reling bei allen GT-R

Multiplex Ladefläche mit Antirutschbelag

Kunststoff-kotflügel

Integrierte Bindschiene für Netzhaken

Tandemversionen mit Kotflügel aus Stahl

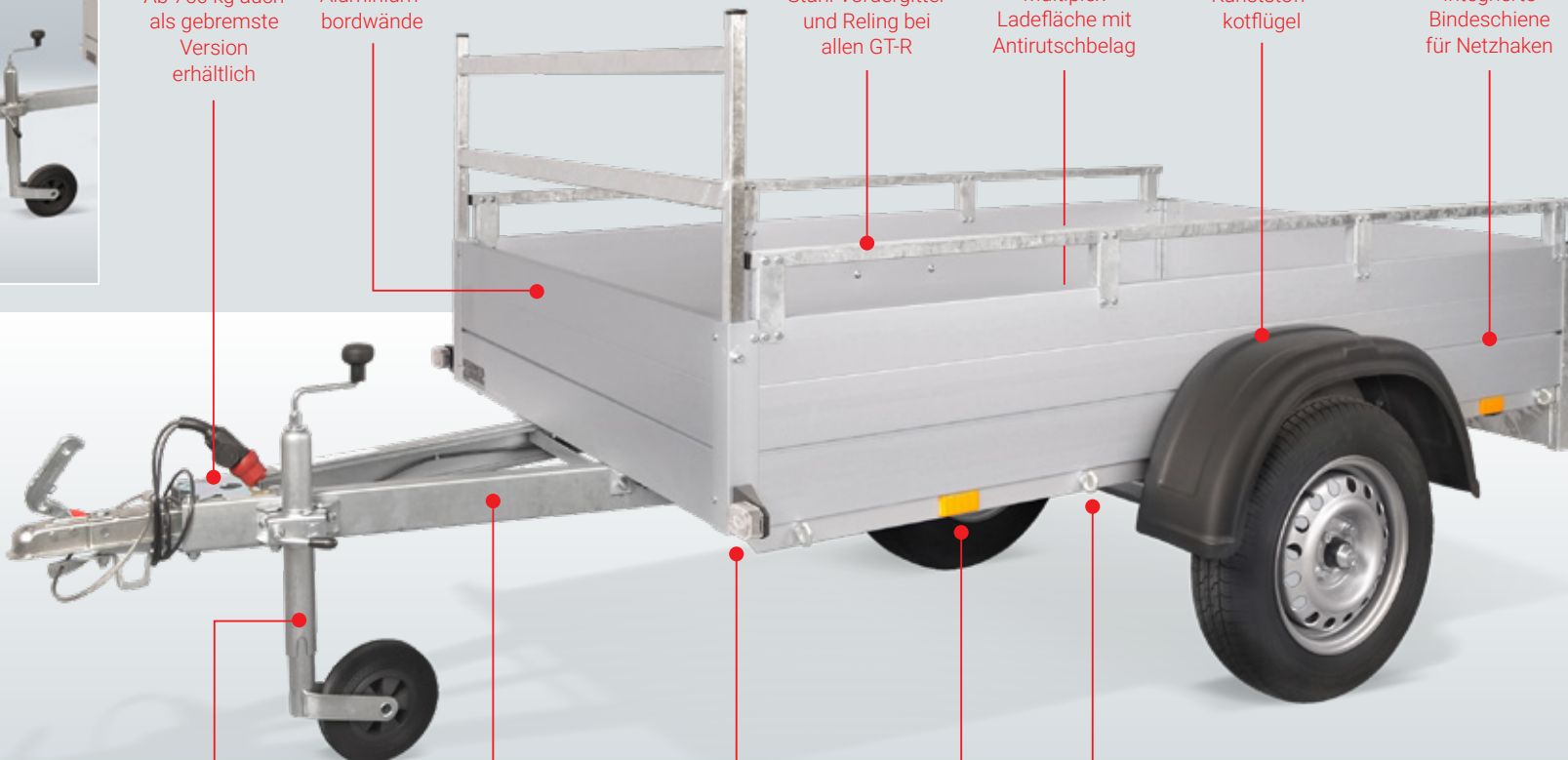

Gerade Rohrdeichsel bei einer Breite von 101 cm.

Serienmäßig mit Stützrad ausgestattet

Stabile V-Deichsel aus U-Profil in einer Breite von 126 cm.

Vordermarkierungsbeleuchtung ab einer Breite von 126 cm.

Reflektoren

Feste Bindeaugen

Anssems

GT-O Multifunktionsfahrzeuge

Mit dem Anssems GT-O als Basis und der großen Auswahl an Zubehör ist Ihr Anhänger bestens gerüstet und genau auf Ihre Wünsche abgestimmt. Aufsatzbordwände für ein höheres Ladevolumen, z.B. für den Transport von Brennholz. Sie können den Anssems GT sogar mit Laubgitteraufsätzen und einer Auffahrrampe ausstatten. Sehr praktisch um den Anhänger direkt mit der Schubkarre zu beladen.



Jede Ladung sicher transportieren

Alle GT-O / GT-R Tieflader sind mit einer integrierten Bindschiene ausgestattet. Mit diesem System können Sie beispielsweise Netzhaken oder Bindeaugen einfach an einer beliebigen Stelle platzieren, um z.B. eine Plane zu befestigen.

**MEIN ANSSEMS GT
IST GANZ AUF
MEINE WÜNSCHE
ABGESTIMMT**



Zubehör: Universelle Aluminium Auffahrampen



Zubehör: Flachplane, schnell zu montieren



Zubehör: Aufsatzbordwände, Gesamtladehöhe 65 cm.



Zubehör: Reserverad, Montage auch unter dem Ladeboden möglich



Zubehör: Deckel nach vorne klappbar



Zubehör: Achsstoßdämpfer für zusätzlichen Fahrkomfort



Zubehör: Abstellstützen für zusätzlichen Komfort beim Be- und Entladen



Die aerodynamische Plane ist ein beliebtes Zubehör. Es schützt Ihre Ladung während der Fahrt.



Gitteraufsätze mit einer Höhe von 70 cm sorgen für noch mehr Ladevolumen. Hier in Kombination mit einer Auffahrrampe abgebildet.



Durch die Montage eines Deckels können Sie Ihre Ladung verschlossen und extra sicher transportieren.



Modell	GT 500 151x101		GT 500 181x101		GT 750 201x101		GT 750 211x126		GT 750 251x126		GTB 750 211x126		GTB 750 251x126		GTB 1200 251x126		GTB 1200 301x126	
	O	R	O	R	O	R	O	R	O	R	O	R	O	R	O	R	O	R
Gesamtgewicht	500 kg		500 kg		750 kg		750 kg		750kg		750 kg		750 kg		1200 kg		1200 kg	
Leergewicht	110 kg	122 kg	115 kg	128 kg	120 kg	134 kg	140 kg	157 kg	150 kg	168 kg	155 kg	172 kg	165 kg	183 kg	195 kg	213 kg	205 kg	224 kg
Nutzlast	390 kg	378 kg	385 kg	372 kg	630 kg	616 kg	610 kg	593 kg	600 kg	582 kg	595 kg	578 kg	585 kg	567 kg	1005kg	987kg	995 kg	976 kg
Anzahl der Achsen	1		1		1		1		1		1		1		1		1	
Gebremste Ausführung	x		x		x		x		x		v		v		v		v	
Reifenmaß	145/80R13		145/80R13		145/80R13		145/80R13		145/80R13		145/80R13		145/80R13		185/70R13		185/70R13	
Ladeboden	Holz		Holz		Holz		Holz		Holz		Holz		Holz		Holz		Holz	
Innergröße (A, B, H)	151x101x30 cm		181x101x30 cm		201x101x30 cm		211x126x30 cm		251x126x30 cm		211x126x30 cm		251x126x30 cm		251x126x30 cm		301x126x30 cm	
Ladeflächenhöhe (C)	48 cm		48 cm		49 cm		49 cm		49 cm		49 cm		49 cm		49 cm		49 cm	
Deichsellänge (D)	66 cm		86 cm		86 cm		90 cm		90 cm		96 cm		96 cm		96 cm		96 cm	
Gesamtlänge (E)	229 cm		279 cm		299 cm		313 cm		353 cm		319 cm		359 cm		359 cm		409 cm	
Gesamtbreite (F)	146 cm		146 cm		146 cm		171 cm		171 cm		171 cm		171 cm		175 cm		175 cm	
Gesamthöhe (G)	78 cm	124 cm	79 cm	124 cm	79 cm	125 cm	79 cm	125 cm	79 cm	125 cm	79 cm	125 cm	79 cm	125 cm	79 cm	125 cm	79 cm	125 cm
Reling Höhe (I)	-	40 cm	-	40 cm	-	40 cm	-	40 cm	-	40 cm	-	40 cm	-	40 cm	-	40 cm	-	40 cm
Vordergitter Höhe (J)	-	76 cm	-	76 cm	-	76 cm	-	76 cm	-	76 cm	-	76 cm	-	76 cm	-	76 cm	-	76 cm

Accessoires	GT 500 151x101		GT 500 181x101		GT 750 201x101		GT 750 211x126		GT 750 251x126		GTB 750 211x126		GTB 750 251x126		GTB 1200 251x126		GTB 1200 301x126	
	O	R	O	R	O	R	O	R	O	R	O	R	O	R	O	R	O	R
Hochplane (Innenhöhe 120 cm)	v	v	v	v	v	v	x	x	x	x	x	x	x	x	x	x	x	x
Hochplane (Innenhöhe 150 cm)	x	x	x	x	x	x	v	v	v	v	v	v	v	v	v	v	v	v
Vordergitter (Höhe 76 cm)	v	s	v	s	v	s	v	s	v	s	v	s	v	s	v	s	v	s
Reling	v	s	v	s	v	s	v	s	v	s	v	s	v	s	v	s	v	s
Flachplane	v	v	v	v	v	v	v	v	v	v	v	v	v	v	v	v	v	v
Deckel anscharniert zur Seite	v	x	v	x	v	x	v	x	v	x	v	x	v	x	v	x	v	x
Deckel anscharniert zur Vorderseite	v	x	v	x	v	x	v	x	v	x	v	x	v	x	v	x	v	x
Reserverad mit Halter	v	v	v	v	v	v	v	v	v	v	v	v	v	v	v	v	v	v
Achsstoßdämpfer	x	x	x	x	x	x	x	x	x	x	v	v	v	v	v	v	v	v
Abstellstützen	v	v	v	v	v	v	v	v	v	v	v	v	v	v	v	v	v	v
Bindeaugen M8	v	v	v	v	v	v	v	v	v	v	v	v	v	v	v	v	v	v
Netzhaken	v	v	v	v	v	v	v	v	v	v	v	v	v	v	v	v	v	v
Aufsatzbordwände (Höhe 35 cm)	v	x	v	x	v	x	v	x	v	x	v	x	v	x	v	x	v	x
Gitteraufsätze (Höhe 70 cm)	v	x	v	x	v	x	v	x	v	x	v	x	v	x	v	x	v	x
Auffahrrampe* (Höhe 100 cm)	v	x	v	x	v	x	v	x	v	x	v	x	v	x	v	x	v	x
Auffahrrampe* (Höhe 135 cm)	x	x	x	x	x	x	v	x	v	x	v	x	v	x	v	x	v	x
Auffahrrampe* (Höhe 170 cm)	x	x	x	x	x	x	x	x	x	x	x	x	x	x	x	x	x	x
Universelle Aluminium Auffahrampen**	v	v	v	v	v	v	v	v	v	v	v	v	v	v	v	v	v	v

*Auffahrrampe nur in Kombination mit Gitteraufsätze. ** Auffahrrampe: 150, 200 und 250 cm

S Serienausstattung

V Erhältlich als Zubehör

X Kein Zubehör

Modell	GTT 750 251x126		GTT 1500 251x126	GTT 1500 301x126	GTT 2000 251x126	GTT 2000 301x126	GTT 2000 301x151
	O	R	O	O	O	O	O
Gesamtgewicht	750 kg		1500 kg	1500 kg	2000 kg	2000 kg	2000 kg
Leergewicht	240 kg	258 kg	240 kg	250 kg	262 kg	278 kg	340 kg
Nutzlast	510 kg	492 kg	1260 kg	1250 kg	1738 kg	1722 kg	1660 kg
Anzahl der Achsen	2		2	2	2	2	2
Gebremste Ausführung	x		v	v	v	v	v
Reifenmaß	145/80R13		145/80R13	145/80R13	155/80R13	155/80R13	155/80R13
Ladeboden	Holz		Holz	Holz	Holz	Holz	Holz
Innergröße (A, B, H)	251x126x30 cm		251x126x30 cm	301x126x30 cm	251x126x30 cm	301x126x30 cm	301x151x30 cm
Ladeflächenhöhe (C)	49 cm		49 cm	49 cm	51 cm	51 cm	51 cm
Deichsellänge (D)	90 cm		96 cm	96 cm	96 cm	96 cm	123 cm
Gesamtlänge (E)	353 cm		359 cm	409 cm	359 cm	409 cm	436 cm
Gesamtbreite (F)	168 cm		168 cm	168 cm	168 cm	168 cm	193 cm
Gesamthöhe (G)	79 cm	125 cm	79 cm	79 cm	81 cm	81 cm	81 cm
Reling Höhe (I)	-	40 cm	-	-	-	-	-
Vordergitter Höhe (J)	-	76 cm	-	-	-	-	-

Zubehör	GTT 750 251x126		GTT 1500 251x126	GTT 1500 301x126	GTT 2000 251x126	GTT 2000 301x126	GTT 2000 301x151
	O	R	O	O	O	O	O
Hochplane (Innenhöhe 120 cm)	x	x	x	x	x	x	x
Hochplane (Innenhöhe 150 cm)	v	v	v	v	v	v	v
Vordergitter (Höhe 76 cm)	v	s	v	v	v	v	v
Reling	v	s	v	v	v	v	v
Flachplane	v	v	v	v	v	v	v
Deckel anscharniert zur Seite	v	x	v	v	v	v	v
Deckel anscharniert zur Vorderseite	v	x	v	v	v	v	v
Reserverad mit Halter	v	v	v	v	v	v	v
Achsstoßdämpfer	x	x	v	v	v	v	v
Abstellstützen	v	v	v	v	v	v	v
Bindeaugen M8	v	v	v	v	v	v	v
Netzhaken	v	v	v	v	v	v	v
Aufsatzbordwände (Höhe 35 cm)	v	x	v	v	v	v	v
Gitteraufsätze (Höhe 70 cm)	v	x	v	v	v	v	v
Auffahrrampe* (Höhe 100 cm)	v	x	v	v	v	v	x
Auffahrrampe* (Höhe 135 cm)	v	x	v	v	v	v	v
Auffahrrampe* (Höhe 170 cm)	x	x	x	x	x	x	v
Universelle Aluminium Auffahrrampen**	v	v	v	v	v	v	v

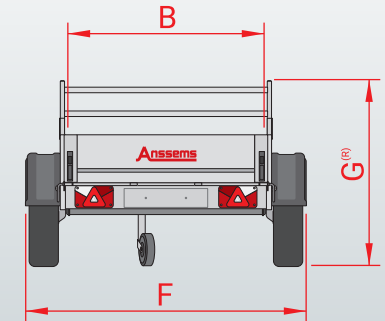
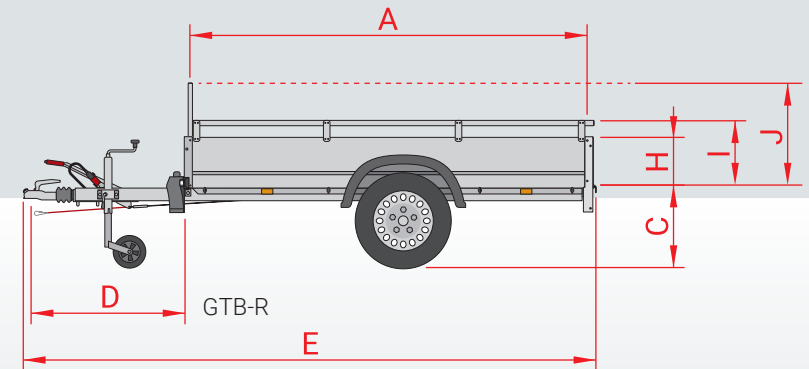
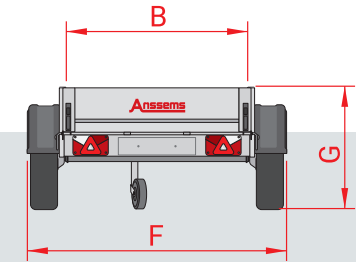
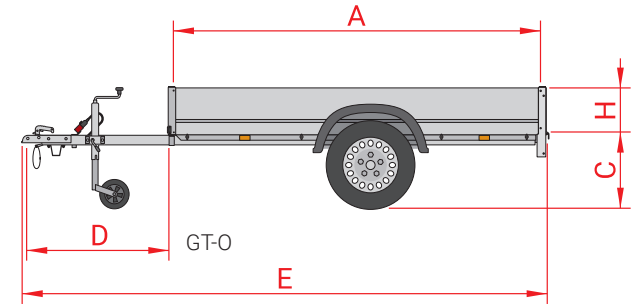

Anssems

*Auffahrrampe nur in Kombination mit Gitteraufsätze. ** Auffahrrampe: 150, 200 und 250 cm

S Serienausstattung V Erhältlich als Zubehör X Kein Zubehör

Anssems. Immer hinter Ihnen.

Die Anssems-Gruppe bietet Ihnen mit den Marken Anssems und Hulco ein komplettes Angebot für Ihre Transportlösungen. Anssems Anhänger zeichnen sich bereits seit 1977 durch ihre Zuverlässigkeit und Langlebigkeit aus. Die großzügige Serienausstattung sorgt für einen optimalen Benutzerkomfort. Die hohe Qualität wird mithilfe Hilfe der eigenen Entwicklung, Innovation und automatisierter Produktion gewährleistet. Anssems ist aus diesem Grund führend auf dem europäischen Markt. Anssems: Wenn es hart auf hart kommt, steht Anssems immer hinter Ihnen!



Ihr Anssems-Händler

AB2303DE-GTOR



A Tieflader **BSX**



A Tieflader **GT-O**



A Tieflader **GT-R**



A Hochlader **ASX**
(mit rampen)



A Hochlader **PSX**



H Hochlader **MEDAX**



A Hochlader **PLT**



H Multitransporter
CARAX



A Multitransporter
MSX-Basic / MSX

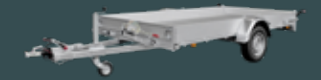

A Fahrzeugtransporter
AMT



A Fahrzeugtransporter
AMT-ECO



A Kipper
KSX



A Rückwärts Kipper
KLT



A Deckelanhänger **GT-HT/VT1**



A Koffernhänger
GT-VT2/VT3/VT4



H Baumaschinanhänger
TERRAX



H Baumaschinanhänger
TERRAX-Basic



A Pferdeanhänger **PTH**



A Bauwagen **PTS**



Anssems Go-Getter



Die Anssems-Gruppe

Anssems Anhänger GmbH

Londoner Straße 15
D-48455 Bad Bentheim-Gildehaus

Anssems Aanhangwagens B.V.

Ericssonstraat 50
NL-5121 ML Rijen

Anssems Remorques Sarl

Rue Pierre Brosolette
FR-58600 Garchizy

Hulco Trailers GmbH

Wiener Straße 34
D-48455 Bad Bentheim-Gildehaus