



MOTO

MOTORRADANHÄNGER

...mehr als nur Standard

Motorradstandschiene
mit Bügel
+ 1 Auffahrschiene

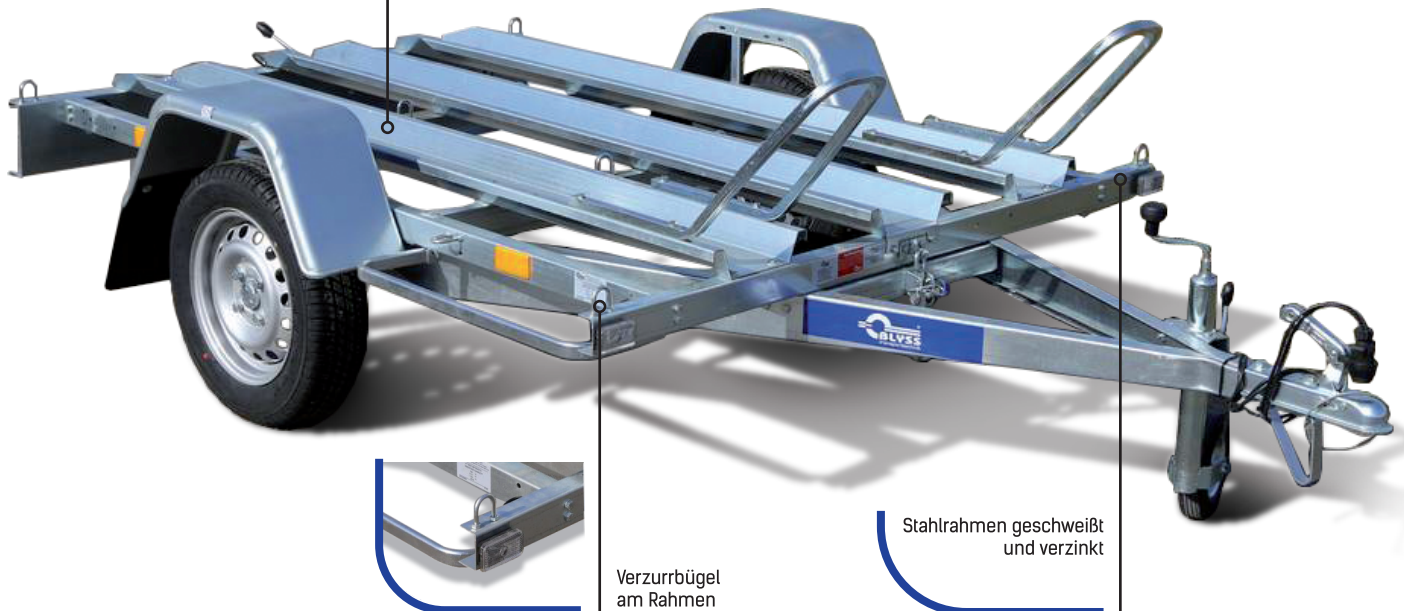
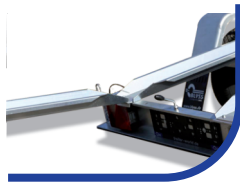

Verzurrbügel
am Rahmen

Stahlrahmen geschweißt
und verzinkt



Motorradanhänger für sicheren Zweirad Transport

Ein Anhänger für Motorradtransport ist für viele Biker unerlässlich. Auf diese Weise kann man mit einem Anhänger das Motorrad über lange Anfahrtsstrecken transportieren. Die Standschienen des Motorradanhängers halten das Zweirad bei schnellen Autobahnfahrten in Position. Man kann also gefahrlos das Motorrad für gelegentliche Ausflugsfahrten mitnehmen. So wird die Fahrt zum Urlaubsort komfortabler und man muss dennoch nicht auf das Zweirad verzichten.

ZUSATZAUSSTATTUNG

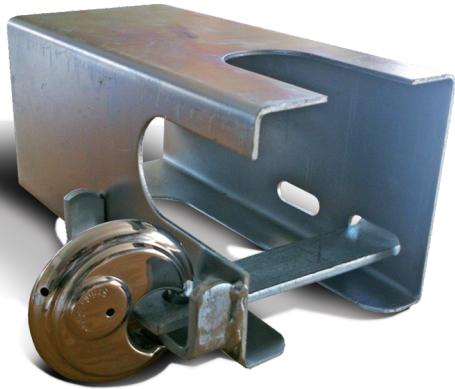

🔑 Diebstahlsicherung

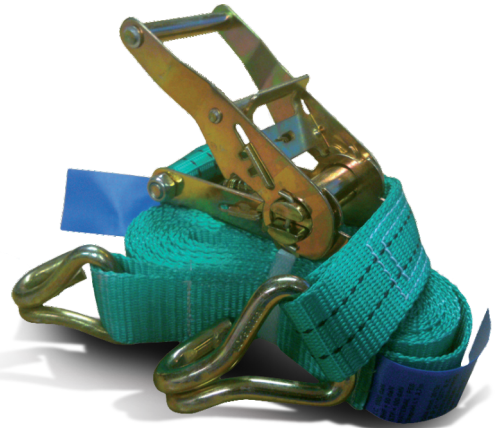

🔑 Zurrgurt



🔑 Schiebestützen



🔑 Reserverad ohne Halterung

Anhängertyp	Gesamtgewicht (kg)	Eigengewicht (kg)	Nutzlast (kg)	Ladefläche LxBxH (cm)	Ladehöhe (cm)	Anzahl der Achsen	Räder	Gebremste Achse	Stützrad
MOTO II	750	153	597	200x122	ca. 53	1	13"	-	-
MOTO III	750	145	605	200x122	ca. 53	1	13"	-	-



BLYSS transporttechnik GmbH
 Sonnenbergstr. 5 a
 38723 Seesen
 Tel.: 05381/98070-0
 Fax: 05381/98070-49
 E-mail: info@blyss.de
www.trailer-world.de

BLYSS transporttechnik GmbH
 Dieselstr. 8
 85084 Reichertshofen
 Tel.: 08453/4367892
 Fax: 08453/4367894
 E-mail: rh@blyss.de
www.anhaenger-bayern.de

BLYSS transporttechnik GmbH
 Burenkamp 18-20
 46286 Dorsten - Wulfen
 Tel.: 02369/98485-0
 Fax: 02369/98485-29
 E-mail: dorsten@blyss.de
www.anhaenger.ruhr