



KLT-PRO

Neu!

Anssems KLT-Pro

Dieser budgetfreundliche Rückwärtskipper ist vielseitig einsetzbar, sowohl für den professionellen, als auch für den privaten Gebrauch. Dank der stabilen aber leichten Konstruktion bietet dieses Modell eine hohe Nutzlast. Die Kippfunktion wird per Handpumpe vorne an der Deichsel betätigt.



Funktioneller Rückwärtskipper

Dank der rundum klappbaren Bordwände kann die Ladefläche von allen Seiten aus bestens beladen werden.

Merkmale:

- Stahlblech auf Multiplex Bodenplatte
- Eckrungen und Spannverschlüsse rundum
- Moderner Look mit schwarzen Akzenten
- Geringes Leergewicht, Hohe Nutzlast
- Hydraulisches Kippsystem
- Klappbare Aluminium-Bordwände rundum
- Deichselprofile führen bis zur Rückseite der Ladeplattform
- Gute Bodenabstützung
- 8 Zurrhaken an der Innenseite der Ladefläche

- Bindschiene für bewegliche Netzhaken außen
- Anzahl der Modelle: 4
- Gesamtgewicht: 750, 1350 und 2000 kg
- Ausführungen: Einachser und Tandem

Häufig gewählt für:

- Allgemeiner Hausgebrauch
- Hobby und Garten
- Baumaterialien

Oft gekauft mit:

- Gitteraufsatz
- Vordergitter
- Hoch- oder Flachplane



Modell	KLT-1 1350 251x150 Pro	KLT-2 750 305x150 Pro	KLT-2 1350 305x150 Pro	KLT-2 2000 305x150 Pro
Gesamtgewicht	1350 kg	750 kg	1350 kg	2000 kg
Leergewicht	340 kg	378 kg	420 kg	435 kg
Nutzlast	1010 kg	372 kg	930 kg	1565 kg
Anzahl der Achsen	1	2	2	2
Gebremste Ausführung	✓	✗	✓	✓
Operation	Handpumpe	Handpumpe	Handpumpe	Handpumpe
Reifenmaß	185/70R13	155/80R13	155/80R13	155/80R13
Kastenlänge innen (A)	251 cm	305 cm	305 cm	305 cm
Kastenbreite innen (B)	150 cm	150 cm	150 cm	150 cm
Ladeflächenhöhe (C)	67 cm	66 cm	66 cm	68 cm
Deichsellänge (D)	123 cm	115 cm	123 cm	123 cm
Gesamtläng (E)	382 cm	428 cm	436 cm	436 cm
Gesamtbreite (F)	160 cm	160 cm	160 cm	160 cm
Gesamthöhe (G)	100 cm	99 cm	99 cm	101 cm
Bordwandhöhe (H)	30 cm	30 cm	30 cm	30 cm

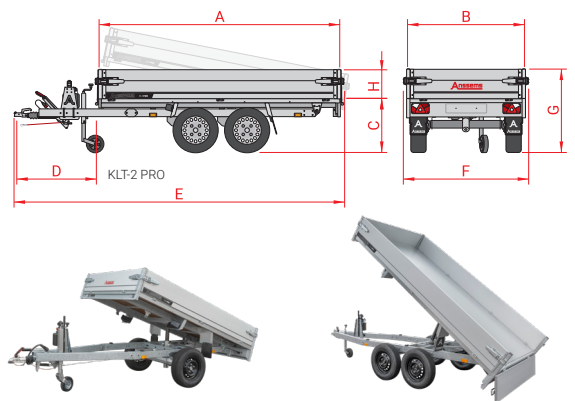

Anssems



Anssems KLT-Pro

Individualisierung mit Original KLT-Pro-Zubehör

Ein KLT-Pro als Basis reicht völlig aus, aber manchmal möchte man ein wenig mehr Laderaum oder Komfort. Hierfür hat Anssems verschiedene Zubehöerteile im Programm. Je nachdem was Sie transportieren möchten, können Sie Ihren Anssems KLT-Pro mit zahlreichen Zubehörmöglichkeiten individualisieren und für Ihre Zwecke optimieren.



Zubehör:
Universelle Aluminium
Auffahrampen



Zubehör:
Reserverad



Zubehör:
Gitteraufsätze



Zubehör:
Netzhaken



Zubehör:
Achsstoßdämpfer für
zusätzlichen Fahrkomfort

Zubehör	KLT-1 1350 251x150 Pro	KLT-2 750 305x150 Pro	KLT-2 1350 305x150 Pro	KLT-2 2000 305x150 Pro
Flachplane	✓	✓	✓	✓
Netzhaken	✓	✓	✓	✓
Universelle Aluminium Auffahrampen 150, 200 of 250 cm	✓	✓	✓	✓
Reserverad mit Halter	✓	✓	✓	✓
Achsstoßdämpfer	✓	✓	✓	✓
Vordergitter (Höhe 50 cm)	✓	✓	✓	✓
Gitteraufsätze (Höhe 70 cm)	✓	✓	✓	✓
Hochplane mit Gestell (Höhe 150 cm)	✓	✗	✗	✗
Hochplane mit Gestell (Höhe 165 cm)	✗	✓	✓	✓

✓ optional lieferbar ✗ nicht lieferbar



Ihr Anssems-Händler



Zuverlässige Anhänger für jeden Einsatz

Anssems

APL2401DE-KLTPRO